

Obsah

1. Popis produktu	1
2. Funkce Wi-Fi kamery	1
3. Obsah balení	1
4. Konstrukce kamery	1
5. Použití aplikace Appartme k ovládnání Wi-Fi kamery	3
6. Odstraňování problémů	5
7. Technická specifikace	7
8. Normy a předpisy	8
9. Záruční podmínky	9

Table of Contents

1. Product description	13
2. Functions of the WiFi camera	13
3. Package contents	13
4. Overview	13
5. Using Appartme application to control the WiFi camera	15
6. Troubleshooting	17
7. Technical specifications	19
8. Standards and regulations	20
9. Terms of warranty	21

1. Popis produktu

Kamera Wi-Fi Appartme je vysoce kvalitní záznamové zařízení, které zvyšuje bezpečnost domácnosti. S touto kamerou si můžete prohlédnout vaši domácnost, když jste pryč nebo nahrávat zaznamenaný obraz na SD kartu.

2. Funkce Wi-Fi kamery

1. 1080p Full HD 20 FPS
2. Širokoúhlý objektiv
3. HD noční vidění
4. Obousměrná konverzace s redukcí hluku
5. Detekce pohybu
6. Možnost použít až 128 GB SD kartu (není v ceně)

3. Obsah balení

1. Kamera
2. USB kabel x1
3. Zástrčka
4. Uživatelská příručka

4. Konstrukce kamery

- | | |
|---------------------|----------------------|
| 1. Slot na SD kartu | 4. Reproduktor |
| 2. Mikrofon | 5. Dioda |
| 3. Tlačítko Reset | 6. Napájecí konektor |

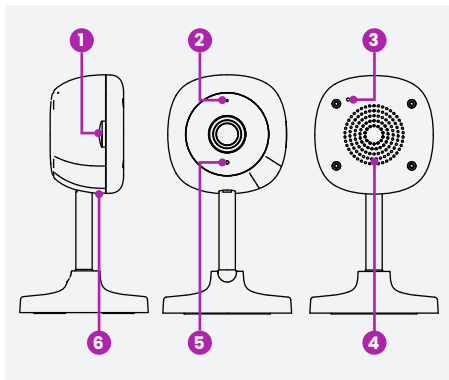

Kontrolka LED

Bliká červeně	Připraveno pro párování
Bliká zeleně	Připojování k Wi-Fi
Stálé zelené světlo	Kamera je zapnutá
Nepřetržitě červené světlo	Problém s připojením

5. Použití aplikace Appartme k ovládání Wi-Fi kamery

5.1 Instalace aplikace Appartme

Chcete-li kameru používat s mobilní aplikací, musíte si stáhnout aplikaci Appartme a přidat v ní zařízení. Kamera se připojuje k mobilní aplikaci Appartme přes internet, ujistěte se, že máte přístup k síti Wi-Fi, která má přístup k internetu.

Pro stažení mobilní aplikace Appartme naskenujte QR kód níže, stáhněte si aplikaci z Obchodu Play pro Android nebo App Store pro iOS nebo přejděte na web:

www.appartme.cz/getapp



www.appartme.cz/getapp

5.2 Registrace účtu Appartme

Po instalaci aplikace Appartme vám uvítací obrazovka nabízí možnost přihlásit se nebo vytvořit účet. Pro vytvoření nového účtu klikněte na „Registrovat“. Další obrazovka vám umožňuje zadat e-mailovou adresu a heslo, na které bude uživatelský účet registrován – po vyplnění výše uvedených polí klikněte na „Registrovat“ pro potvrzení údajů.

Na zadanou e-mailovou adresu bude automaticky zaslán aktivační e-mail, potvrďte, že si chcete otevřít účet Appartme.

5.3 Přidání zařízení do mobilní aplikace Appartme

1. V aplikaci Appartme stiskněte tlačítko „Přidat zařízení“.
2. Vyberte dané zařízení ze seznamu.
3. Připojte telefon k síti Wi-Fi, kterou chcete použít pro připojení zařízení. V aplikaci stiskněte tlačítko „Další“.
4. Zadejte heslo k síti Wi-Fi.
5. Dokončete instalaci podle pokynů v aplikaci Appartme.

Varování! Pokud máte potíže s přidáním zařízení, může to být způsobeno tím, že v místě kamery není dostatečné pokrytí Wi-Fi.

6. Odstraňování problémů

1. Problémy s konfigurací:

- Ujistěte se, že je chytrá kamera v konfiguračním režimu. LED dioda by měla blikat červeně.
- Zkontrolujte, zda jste zadali správné heslo Wi-Fi.
- Pokud je váš router dvoupásmový, což znamená, že podporuje síť 5,0 GHz i 2,4 GHz, ujistěte se, že SSID (název sítě) je pro každou síť jiný. Během nastavení budete potřebovat mobilní zařízení připojené k 2,4 GHz, systém podporuje pouze síť 2,4 GHz.
- Povolte funkci vysílání routeru.
- Nakonfigurujte metodu ověřování Wi-Fi routeru jako WPA2-PSK a typ šifrování jako AES, nebo obojí nastavte na automatické.
- Bezdrátový režim routeru nelze nastavit pouze na 802.11n.

2. Kamera je off-line:

- Odstraňte Wi-Fi kameru z aplikace Appartme a znovu ji nastavte.

3. Nelze identifikovat SD kartu.

- Doporučujeme připojovat SD kartu při vypnutém zařízení.
- Zkontrolujte, zda je karta SD naformátována jako FAT32.
- Maximální podporovaná velikost karty je 128 GB.

4. Proč je zařízení po resetování stále v aplikaci?

Resetování zařízení pouze resetuje konfiguraci sítě kamery, ale nemění konfiguraci v aplikaci Appartme. Připojenou kameru lze odstranit pouze na úrovni aplikace Appartme.

5. Nelze správně zobrazit náhled zařízení?

Zkontrolujte připojení Wi-Fi, umístěte kameru k blízkosti routeru. Pokud se to nezdaří, doporučujeme zařízení odebrat a znovu přidat v mobilní aplikaci.

6. Proč nemohu dostávat upozornění z mé aplikace Appartme?

Zkontrolujte, zda je na mobilním telefonu spuštěna aplikace Appartme a zda jsou správně nastavena odpovídající funkce připomenutí, upozornění na zprávy a oprávnění v nastavení mobilního telefonu.

7. Technická specifikace

Napájení	DC 5V/1A Micro USB
Rozlišení obrazu	1920x1080, 20 FPS, kódování H.264
Matice	1/2,7" 2MP CMOS
Pozorovací úhel	107°(H), 57°(V)
Zvuk	Vestavěný mikrofon a reproduktor
Redukce hluku	Ano, 3D DNR
Detektor pohybu	Ano
Noční záznam	Ano (IR)
Vnitřní paměť	SD karta až 128 GB (není součástí balení)
Rozsah přenosu	5–20 m v závislosti na podmínkách šíření
Standard Wi-Fi	2.4 GHz 802.11 b/g/n
Požadavky na systém	iOS 10 nebo vyšší, Android 7 nebo vyšší
Max. pracovní teplota	0–40°C
Vlhkost vzduchu	95%
Příslušenství v ceně	USB kabel, adaptér
Rozměry produktu	115x63 mm
Hmotnost	70 g kamera, 70 g napájecí adaptér a kabel

8. Normy a předpisy

Důležité upozornění!

Tento výrobek není hračka. Uchovávejte mimo dosah dětí a zvířat.

Prohlášení o shodě

Appartme Sp. Z o.o., tímto prohlašuje, že zařízení je v souladu se směrnicí 2014/53/EU. Úplné znění EU prohlášení o shodě je k dispozici na následující internetové adrese:

www.manuals.appartme.cz

Shoda se směrnicí WEEE zařízení

Zařízení označené tímto symbolem by se nemělo používat ani likvidovat s komunálním odpadem. Je odpovědností uživatele odevzdat použité zařízení do určeného recyklačního místa.



9. Záruční podmínky

1. Expo-Service Sp.zo.o. se sídlem ve Varšavě, Al. Witosa 31, 00-710 Varšava, KRS: 0000107454, NIP: 180015586, REGON: 001337835 (dále jen: „Výrobce“)

2. ETC Czech republic s.r.o., se sídlem Italská 1202/12, Praha – 2, 12000, IČO: 02776201, DIČ: CZ02776201 (dále jen: "distributor") zaručuje, že prodávané zařízení je bez vad materiálu a zpracování.

3. Distributor je odpovědný za poruchy zařízení způsobené fyzickými závadami na zařízení, které způsobí jeho provoz v rozporu se specifikací během období:

- 24 měsíců od data nákupu spotřebitelem,
- 12 měsíců ode dne nákupu firemním zákazníkem (spotřebitel a firemní zákazník jsou dále společně jen „zákazník“).

4. Tato záruka platí na území České republiky a Slovenské Republiky. Záruka může být provedena mimo území České nebo Slovenské republiky, pokud náklady na dopravu zařízení hradí zákazník.

5. Distributor se zavazuje bezplatně odstranit vady zjištěné v záruční době opravou nebo výměnou (dle uvážení Distributora) vadných prvků Zařízení za nové nebo regenerované díly. Distributor si vyhrazuje právo vyměnit celé

Zařízení za nové nebo regenerované. Distributor nevrací peníze za zakoupené zboží.

6. Distributor může vyměnit Zařízení za jiné s co nejpodobnějšími technickými parametry.

7. Před podáním stížnosti distributor doporučuje využít telefonickou nebo internetovou technickou podporu dostupnou na www.appartme.cz/kontakt.

8. Za účelem podání stížnosti by měl zákazník kontaktovat distributora prostřednictvím e-mailové adresy uvedené na webových stránkách www.appartme.cz/kontakt.

9. Po řádném uplatnění reklamace obdrží Zákazník kontaktní údaje Autorizovaného záručního střediska ("ACO"). Zákazník by měl kontaktovat a doručit zařízení do ACG. Po obdržení zařízení bude distributor informovat zákazníka o čísle reklamace (RMA).

10. Závady budou odstraněny do 30 dnů od data dodání Zařízení do ACG. Záruční doba se prodlužuje o dobu, po kterou bylo Zařízení k dispozici ACG.

11. Zákazník by měl dát k dispozici reklamované zařízení spolu s kompletním obsahem balení a doklady potvrzujícími jeho koupi.

12. ACG odmítá uznat reklamaci v případě:

- zjištění, že zařízení nebylo používáno v souladu

- s jeho zamýšleným účelem a návodem k obsluze,
- poskytnutí nekompletního zařízení zákazníkem,
 - bez příslušenství, bez typového štítku,
 - zjištění jiné příčiny vady, než je vada materiálu nebo výrobní vada vlastního zařízení,
 - neplatný záruční list a nedodaný doklad nákupu,

13. Záruka se nevztahuje na:

- mechanické poškození (praskliny, ulomeniny, řezy, oděrky, fyzické deformace způsobené nárazem, pádem nebo hozením jiného předmětu na zařízení nebo provozem v rozporu s určeným použitím zařízení uvedené v návodu k obsluze);
- škody vzniklé vnějším působením, např. záplavy, bouře, požár, blesk, přírodní katastrofy, zemětřesení, válka, sociální nepokoje, vyšší moc, nepředvídané nehody, zaplavení tekutinami, vytečení baterie, povětrnostní podmínky, sluneční záření, písek, vlhkost, vysoká, popř. nízká teplota, znečištěné ovzduší;
- poškození způsobené nefunkčním softwarem v důsledku napadení počítačovým virem nebo nepoužitím aktualizace softwaru v souladu s výrobcem, popř. distributorem;
- poškození způsobené provozem nebo skladováním zařízení v extrémně nepříznivých podmínkách, tj. vysoká vlhkost, prašnost, příliš nízká (mráz) nebo příliš vysoká okolní teplota. Podrobné podmínky, za kterých je povoleno

použití zařízení, jsou uvedeny v návodu k obsluze; poškození vyplývající z použití příslušenství nedoporučené výrobcem nebo distributorem;

- škody způsobené chybnou elektroinstalací uživatele, včetně použití nesprávných pojistek;
- škody vzniklé tím, že zákazník neprovedl činnosti údržby a servisu uvedené v návodu k obsluze;
- škody způsobené použitím neoriginálních náhradních dílů a příslušenství nevhodných pro daný model. Provádění oprav a úprav neoprávněnými osobami;
- závady vzniklé v důsledku pokračujícího provozu s vadným zařízením nebo příslušenstvím.

14. Záruka se nevztahuje na přirozené opotřebení součástí zařízení a dalších dílů uvedených v návodu k použití a technické dokumentaci se stanovenou dobou provozu.

15. Záruka na zařízení nevylučuje, neomezuje ani nepozastavuje práva zákazníka vyplývající ze záruky.

16. Distributor ani Výrobce nenese zodpovědnost za škody na majetku způsobené vadným zařízením. Distributor nebo výrobce nenese zodpovědnost za nepřímé, náhodné, mimořádné, následné nebo morální škody, včetně, ale nejen ušlého zisku, úspor, dat, ztrátu výhod, nároky třetích stran a jiné škody vzniklé nebo související s používáním zařízení.

1. Product description

Appartme WiFi Camera is a high quality recording device for home security purposes. With this camera you can watch your home when away or record on the SD card.

2. Functions of the WiFi camera

1. 1080p full HD 20 FPS
2. Wide angle lens
3. HD nightvision
4. Two-way conversation with noise reduction
5. Motion detection
6. Up to 128GB SD Card storage (not included)

3. Package contents

1. Smart Camera
2. USB cable x 1
3. Power adapter
4. User manual

4. Overview

- | | |
|-----------------|-----------------|
| 1. SD card slot | 4. Speaker |
| 2. Microphone | 5. Status light |
| 3. Reset button | 6. Power |

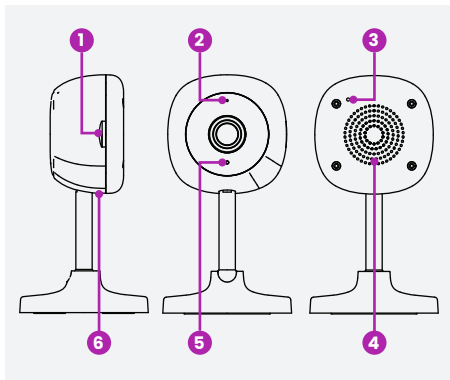

LED indicator light

Blinks in red

Ready to setup

Blinks in green

Connecting to WiFi

Lights up in solid green

Camera is on

Lights up in solid red

Network is abnormal

5. Using Appartme application to control the WiFi camera

5.1. Installing the Appartme application.

In order to use the camera with a mobile application, you must download the Appartme application and add the device. The camera connects to the Appartme mobile application via the Internet, make sure you have access to a WiFi network that has access to the Internet.

To download the Appartme mobile application, scan the QR code below, download the application from the Play Store for Android or App Store for iOS or go to the website www.appartme.pl/getapp



www.appartme.pl/getapp

5.2 Registration of an Appartme account

After installation the Appartme application, the first welcome screen gives the user the option of logging in or creating an account. To create a new account, click on "Register". The next screen allows us to enter the email address and password to which the user account will be registered - after completing the fields above, click "Register" to confirm the information.

An activation e-mail will be automatically sent to the e-mail address provided, confirming your intention to open an Appartme account.

5.3 Adding a device in the Appartme mobile application

1. In the Appartme application, press the "Add device" button
2. Select "camera" from the list
3. Connect the phone to the WiFi network that you intend to use to connect the device. Press the "Next" button in the application
4. Enter the password for the WiFi network.
5. To finish installation follow instructions given in the Appartme application.

Warning!

If you have a problem adding a device, it may be due to the lack of sufficient WiFi coverage in the place where the camera is located.

6. Troubleshooting

1. Problems with setting up:

- Please make sure the Smart Camera is in configuration mode. The LED indicator should be blinking in red.
- Check whether WiFi password is correct.
- If your router is a dual band router, meaning it supports both 5.0 Ghz and 2.4 GHz networks, be sure the SSID (network name) is different for each network. You will need your mobile device to be connected to the 2.4GHz during setup, the system only supports 2.4GHz.
- Enable router's broadcasting function.
- Configure the router WiFi authorization method as WPA2-PSK and encryption type as AES, or set both as auto.
- Router wireless mode cannot be set to 802.11 n only.

2. Smart Camera is offline:

- Please remove the WiFi camera from Appartme application and set it up again.

3. SD card cannot be identified.

- It is recommended to plug in the SD card with the device powered down.
- Confirm the SD card is formatted as FAT32.
- Maximum supported size is 128GB.

4. Why is the camera still in the app after resetting?

The reset device only resets the network configuration of the camera, but does not change the configuration in the Appartme app. The connected camera can only be deleted from within the Appartme app.

5. The device cannot be previewed properly?

Check the wifi connection, place the camera close to the router. If this fails it is recommended to remove the device and add it again.

6. Why I can't get the notifications with my Appartme app?

Please confirm that the Appartme app has been running on the mobile phone, and the relevant reminder function, message notification and permissions in the mobile phone settings are correct.

7. Technical specifications

Power input	DC 5V/1A Micro USB
Resolution	1920x1080 20 fps H.264
Camera sensor	1/2,7" 2MP CMOS
Viewing angle	107°(H), 57°(V)
Sound	Built in microphone and speaker
Noise reduction	Yes 3D DNR
Movement detection	Yes
Night vision	Yes (IR)
Internal memory	SD card up to 128GB formatted FAT32 (not included)
Transmission range	5 - 20 m depending on the obstacles
WiFi standard	2.4 GHz 802.11 b/g/n
System requirements	IOS 10 or higher, Android 7.0 or higher
Working temperature	0-40°C
Max. work humidity	95%
Accessories	USB cable, power adapter
Product dimension	115x63 mm
Weight	70g camera, 70g power adapter and cable

8. Standards and regulations

ATTENTION!

This product is not a toy. Keep out of reach of children and animals.

Declaration of Conformity:

Expo-service Sp. z o.o., hereby declares that the device complies with Directive 2014/53/EU. The full text of the EU declaration of conformity is available at the following internet address:

www.manuals.appartme.pl

Compliance with the WEEE directive

Equipment marked with this symbol should not be disposed of or disposed of with household waste. It is the user's responsibility to deliver the used device to a designated recycling point



9. Terms of warranty

1. Expo-Service Sp. z o.o. with its registered office in Warsaw, Al. Witoska 31, 00-710 Warsaw, KRS: 0000107454, NIP: 1180015586, REGON: 001337635 (hereinafter: "Producer")

2. Appartme Sp. z o.o. with its registered office in Kraków, ul. Dworska 1a / 1u, 30-314 Kraków, KRS: 0000839426, NIP: 6762580105, REGON: 38597630000000 (hereinafter: "Distributor") guarantees that the sold device ("Device") is free from defects in material and workmanship.

3. The Distributor is responsible for the device's malfunction resulting from physical defects inherent in the Device causing its operation not complying with the specification during

- 24 months from the date of purchase by the consumer,

- 12 months from the date of purchase by the business customer (the consumer and business customer are hereinafter collectively referred to as the "Customer").

4. This warranty applies to the territory of the Republic of Poland. The warranty may be exercised outside the Republic of Poland if the Customer covers the costs of transporting the Equipment.

5. The Distributor undertakes to free of charge remove defects revealed during the warranty period by repairing or replacing (at the Distributor's discretion) defective elements of the Device with new or remanufactured parts. The Distributor reserves the right to replace the entire Device with new or refurbished ones. The distributor does not refund money for the purchased device.

6. Distributor may replace the Device with another one with the most similar technical parameters.

7. Before making a complaint, the Distributor recommends using the telephone or online technical support available at www.appartme.pl/support.

8. In order to make a complaint, the Customer should contact the Distributor via the email address indicated on the website www.appartme.pl/support.

9. After correctly submitting the complaint, the Customer will receive contact details for the Authorized Warranty Centre ("ACG"). The customer should contact and deliver the Device to ACG. After receiving the Equipment, the Distributor will inform the Customer about the notification number (RMA).

10. Defects will be removed within 30 days from the date of delivery of the Device to ACG. The warranty period is extended by the period during which the Device was available to ACG.

11. The claimed device should be made available by the customer along with complete standard equipment and documents confirming his purchase.

12. The costs of transporting the claimed Equipment on the territory of the Republic of Poland will be covered by the Distributor. In the case of transporting the Equipment from other countries, the transport costs will be covered by the customer

13. ACG refuses to accept a complaint in the event of:

- finding that the Device has not been used in accordance with its intended purpose and operating instructions,

- the Customer's provision of an incomplete Device, without accessories, without a data plate,

- finding the cause of a defect other than a material or production defect inherent in the Device,
- invalid warranty document and lack of proof of purchase.

14. The quality guarantee does not cover:

- mechanical damage (cracks, fractures, cuts, abrasions, physical deformations caused by impact, falling or throwing another object on the Device or operation contrary to the intended use of the Device specified in the operating instructions);
- damages resulting from external causes, e.g. flood, storm, fire, lightning, natural disasters, earthquakes, war, social unrest, force majeure, unforeseen accidents, thefts, liquid flooding, battery leakage, weather conditions; sunlight, sand, moisture, high or low temperature, air pollution;
- damage caused by malfunctioning software, due to a computer virus attack, or failure to apply software updates in accordance with the Manufacturer's or Distributor's instructions;
- damages resulting from: overvoltage in the power and/or telecommunications network or from connecting to the power network in a manner inconsistent with the operating instructions or due to the connection of other products whose connection is not recommended by the Manufacturer or Distributor;
- damage caused by operation or storage of the Device in extremely adverse conditions, i.e. high humidity, dust, too low (frost) or too high ambient temperature. The detailed conditions under which the use of the Device is permitted are specified in the operating manual;

- damage resulting from the use of accessories not recommended by the Manufacturer or Distributor;
- damage caused by a faulty electrical installation of the user, including the use of incorrect fuses;
- damages resulting from Customer's failure to perform the maintenance and servicing activities provided for in the operating manual;
- damages resulting from the use of non-original spare parts and accessories improper for the model, carrying out repairs and alterations by unauthorized persons;
- defects arising as a result of continued operation with a defective Device or accessory.

15. The warranty does not cover the natural wear and tear of the device's components and other parts listed in the instructions for use and technical documentation with a specified operating time.

16. The device warranty does not exclude, limit or suspend the Customer's rights under the warranty.

17. The Distributor or Manufacturer shall not be liable for damage to property caused by a defective Device. The Distributor or Manufacturer shall not be liable for indirect, incidental, special, consequential or moral damages or damages, including but not limited to lost profits, savings, data, loss of benefits, third party claims and other damages arising or related to using the Device.



appartme

Producer / Producent:
Made in China Expo-service Sp. z o.o.,
Al. Witosa 31, 00-710 Warszawa
Distributor / Dystrybutor:
Appartme Sp. z o.o.,
ul. Dworska 1a/1u, 30-314 Kraków



Camera WiFi

APRM-01-001



UŽIVATELSKÁ PŘÍRUČKA
USER MANUAL